

# LES ATELIERERS

QUAND LE RELAIS  
TROTTIN-TROTTINE

VIENT  
À VOUS

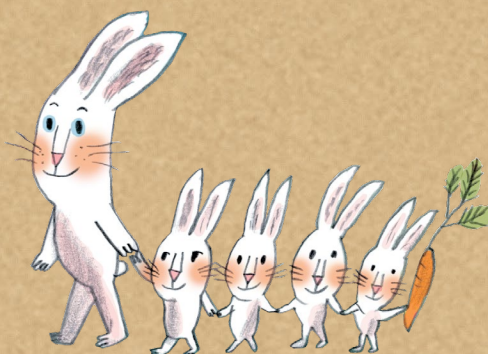



AFIN DE VOUS ACCOMPAGNER  
EN CETTE PÉRIODE PARTICULIÈRE,  
**LE RELAIS TROTTIN-TROTTINE**  
VOUS PROPOSE  
DES IDÉES D'ACTIVITÉS...

LUDIQUES ET ÉDUCATIFS,  
CES ATELIERS PERMETTRONT AUX ENFANTS  
DE **S'AMUSER** ET DE **PROGRESSER** !  
BONNE DÉCOUVERTE !

Retrouvez dans ce bloc :

**9 activités** sur le thème «**LES MINUSCULES**», des fiches avec la liste du matériel, le déroulé et des pistes pédagogiques.

**4 fiches baby bilingue**

**1 kit «Lavage de main»**, créer un espace, comptine, affichette...

Les gabarits de chacune des activités pour vous permettre de les réaliser facilement !



# LES MINUSCULES



# LE CHAMBOULE-TOUT DES PETITES BÊTES

## MATÉRIEL

- 10 GOBELETS EN CARTON
- 10 IMAGES D'INSECTES À COLORIER (EN FIN DE BLOC)
- CRAIES GRASSES OU CRAYONS DE COULEUR
- CISEAUX
- COLLE
- UNE BALLE



## DÉROULÉ

Observez les insectes lors d'une sortie en forêt, du trajet à pied pour aller à l'école...

Proposez aux enfants les images et les craies grasses/crayons de couleur.

Une fois les insectes mis en couleur, découpez-les (ou les enfants en âge de découper) et proposez aux enfants de les coller sur les gobelets.

Proposez aux enfants de monter le chamboule-tout et bien sûr de le démonter !

## PISTES PÉDAGOGIQUES

Visionnez les courts métrages (à partir de 3 ans) :

«**Casse-croûte**» - <https://www.films-pour-enfants.com/fiches-pedagogiques/casse-croute.html>

«**Un carré pour la Biodiversité**» - <https://www.films-pour-enfants.com/fiches-pedagogiques/un-carre-pour-la-biodiversite.html>

Lecture des albums :

«**Sous mes pieds... La vie du sol**» d'Emmanuelle Houssais - Courte vidéo autour de l'album  
<https://www.facebook.com/houssais.emmanuelle/videos/sous-mes-pieds-la-vie-du-sol/2553220961356423/>

«**As-tu vu ?**» de Jennifer Yerkes

Visitez le site «**Jardinons à l'école**» - Favoriser la biodiversité

<https://www.jardinons-a-lecole.org/favoriser-biodiversite-hotel-insectes-amenager-jardin-ecole.html>



# NID D'ABEILLE

## MATÉRIEL

- PAPIER BULLE
- PAPIER ÉPAIS BLANC
- PEINTURE JAUNE ET ORANGE
- PINCEAU & CISEAUX
- PAPIER ÉPAIS JAUNE ET ORANGE
- ABEILLES (EN FIN DE BLOC)



## DÉROULÉ

Observez (pas trop près !) les abeilles, leurs bourdonnements, leurs couleurs, leurs voyages de fleur en fleur... Avec les plus grands, parlez du rôle qu'elles jouent sur notre planète.

Coupez une feuille de papier bulle qui correspond à la taille de votre papier blanc.

Ajoutez quelques morceaux de ruban adhésif en dessous du papier bulle, pour le maintenir en place sur la table.

Proposez un pinceau à l'enfant (ou le laisser faire avec les mains) pour qu'il recouvre de peinture orange et jaune le papier bulle.

Prenez avec l'enfant la feuille de papier blanc et placez-la sur les bulles peintes, dites à l'enfant d'appuyer fermement sur toute la feuille de papier.

Retirez délicatement avec l'enfant le papier en le retournant pour révéler la belle impression de bulles de ruche.

Réservez pour sécher.

Une fois que la peinture a séché, prenez vos ciseaux et commencez à couper des hexagones (ou les enfants en âge de découper) sur le papier imprimé à bulles. (Gabarit 1. en fin de bloc)

Pour plus de punch et de dimension, n'hésitez pas à coller sous chaque hexagone un autre hexagone un peu plus grand sur un morceau de papier jaune ou orange. (Gabarit 2. en fin de bloc)

Demandez à l'enfant de coller les abeilles que vous (ou les enfants en âge de découper) aurez préalablement découpées dans le bloc.

## PISTES PÉDAGOGIQUES

Visionnez le court métrage (à partir de 3 ans) et téléchargez la fiche pédagogique,

«**Bees, Pourquoi les abeilles piquent-elles ?**» - <https://www.films-pour-enfants.com/fiches-pedagogiques/bees.html>  
et le documentaire «**Pourquoi l'abeille fait du miel**» - <https://www.youtube.com/watch?v=x5SdEBIF0c8>

Lecture des albums :

**Les P'tites Abeilles**, Fleur Daugey et Chloé du Colombier,  
**Abeille et Epeire**, Emilie Vast

# JUSQU'AU BOUT DES DOIGTS



## DÉROULÉ

Découpez les animaux (ou les enfants en âge de découper).  
Proposez à l'enfant des feutres pour les colorier.

## PISTES PÉDAGOGIQUES

Ces marionnettes à doigts peuvent être utilisées principalement pour des jeux non structurés, mais elles peuvent également servir d'outils pour discuter avec les enfants des animaux.

Voici quelques exemples que vous pouvez utiliser :

### **Marionnette à doigts hibou**

Je suis un rapace, un oiseau carnivore, au bec crochu et tranchant et possédant des serres (montrez des photos). Je suis un oiseau nocturne, je dors le jour et chasse la nuit. On dit que je « hue », « hulule » ou « bouboule ». Que vais-je manger ce soir ? Des souris, des mulots, des petits oiseaux ? Je suis nyctalope, je peux voir dans la nuit.

### **Marionnette à doigts coccinelle**

J'aime manger des pucerons. Je suis un insecte, tu vois, j'ai six pattes ! Je ne suis pas vénéneuse mais je fais croire à mes prédateurs que je le suis avec mon dos aux couleurs vives !

### **Marionnette à doigts tortue**

Je suis un reptile, j'ai des écailles sur ma coquille et je suis ectotherme. Je ne produis pas ou peu de chaleur contrairement à toi qui est endotherme, touche ta peau, elle est chaude ! Ma coquille dure me protège de mes prédateurs.

### **Marionnette à doigts Koala**

Je suis une espèce de marsupial. J'ai une poche (montrez des photos). Miam Miam, les feuilles d'eucalyptus sont savoureuses ! C'est le jour ? Je suis fatigué (bâillement). Vous pourriez également vouloir apprendre à mugir comme le koala... !

<https://www.youtube.com/watch?v=ynSilFxV1KE>



# PIMPRENILLE LA CHENILLE

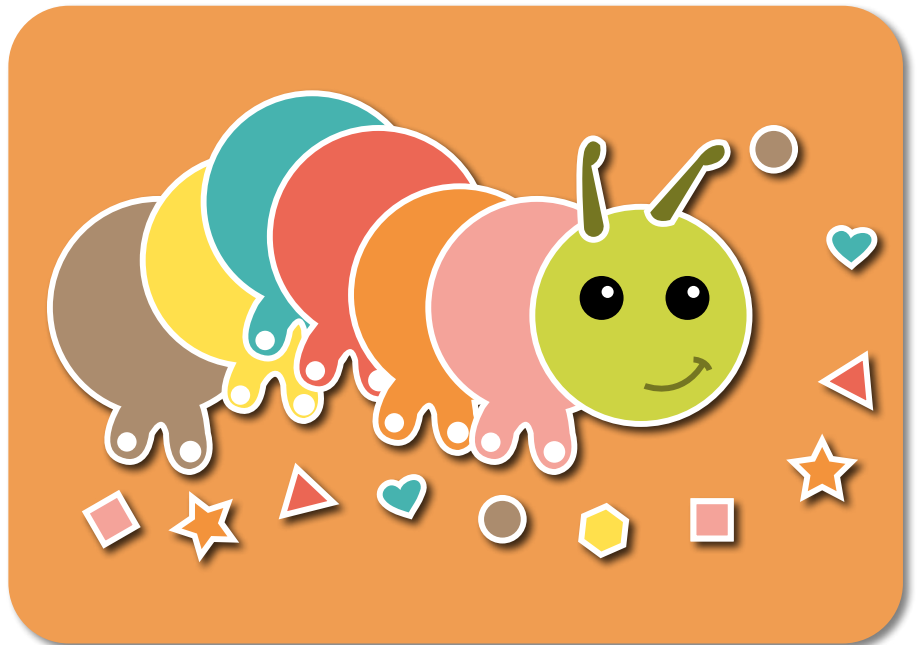

## DÉROULÉ

Cette chenille va permettre à l'enfant d'apprendre les couleurs.

Découpez (ou les enfants en âge de découper) les ronds de la chenille et les petites formes.

Proposez à l'enfant d'assembler sa chenille et de la coller.

Disposez les petites formes devant l'enfant et le laissez trier les couleurs, se tromper, s'autocorriger ou pas...

## PISTES PÉDAGOGIQUES

Lecture des albums :

**Toutes les couleurs**, Alex Sanders

**Pop mange de toutes les couleurs**, Pierrick Bisinski

**L'imagier des couleurs de la nature**, Pascale Estellon

Jeu, La palette des couleurs

Matériel :

Le jeu «La palette des couleurs» de Popi [http://www.eboitepetiteenfance.fr/wp-content/uploads/2017/01/Poster\\_semainePE.pdf](http://www.eboitepetiteenfance.fr/wp-content/uploads/2017/01/Poster_semainePE.pdf). On peut aussi prendre de simples feuilles de toutes les couleurs !

Toutes sortes d'objets colorés : des petits jouets, des morceaux de papier, des bouts de tissu ou de laine, de petits objets du quotidien, des feuilles du jardin...

Une grande table à hauteur d'enfant ou de l'espace au sol, pour installer le jeu "La palette des couleurs".

Déroulé :

L'adulte et l'enfant, ses frères et sœurs, ses petits copains... récoltent des objets de tous les jours à l'extérieur ou à la maison. De toutes les tailles, de toutes les formes, de tous les volumes...Tiens, et si on les regroupait par couleur ? L'adulte propose d'installer le jeu "La palette des couleurs", ou de simples feuilles de toutes les couleurs, au sol ou sur une table à hauteur d'enfant.

Les enfants se réunissent autour du jeu pour observer les carrés de couleur. Puis chacun choisit un objet et le place sur le carré de la même couleur.

Au fur et à mesure, on remplit tous les espaces, on accumule, on empile, on étale...

En associant les couleurs, même un objet banal devient beau !

# LE PARCOURS DES MINUSCULES

## MATÉRIEL

- GRAND CARTON
- 2 CHAISES ET 1 COUVERTURE
- COUSSINS - GRAND TAPIS
- CAISSES - BALLES - PELOTES DE LAINE OU FOULARDS
- RUBAN ADHÉSIF
- MARCHEPIED (LISTE NON EXHAUSTIVE)



## DÉROULÉ

Assurez-vous que **la sécurité de l'enfant** pourra toujours être garantie sur le parcours. Restez toujours près de lui quel que soit son âge. Laissez l'enfant **évoluer pieds nus** pour qu'il appréhende mieux le parcours.

### Sauter

Proposez à l'enfant de sauter de toutes les manières possibles : à pieds joints ou sur un pied, vers l'avant ou vers l'arrière, en franchissant un petit obstacle. Utilisez pour cela des cerceaux si vous en avez à disposition, de la corde ou du gros scotch pour former des cercles, un petit balai posé sur deux seaux pour créer une barrière pas trop haute. Vous pourrez également placer un fil en hauteur sur lequel des rubans seront accrochés avec des pinces à linge, pour qu'il essaye de les attraper, toujours en sautant.

### Lancer

En prenant en compte l'âge de l'enfant, demandez-lui de lancer une balle en mousse, de plus en plus loin et de plus en plus précisément, sur une cible, qui pourra être de nouveau un cerceau ou une bassine.

### S'équilibrer

Transformez un meuble d'appoint, comme une petite banquette ou un meuble bas, en poutre, sur lequel votre enfant devra rester en équilibre, ou faites-le avancer sur une corde placée sur le sol, sur une ligne formée avec du gros scotch, ou encore sur un chemin de coussins.

### Rouler

Faites pratiquer les roulades à l'enfant, sur un tapis de sol ou le tapis du salon si vous n'en avez pas, en l'accompagnant dans ses premiers mouvements pour l'aider à basculer vers l'avant. Les plus grands pourront quant à eux s'essayer aux roulades vers l'arrière.

### Ramper

Entraînez-le à ramper, vers l'avant et vers l'arrière, en utilisant un tunnel si vous en avez un, ou alors une table basse sous laquelle il devra passer.

## PISTES PÉDAGOGIQUES

### Le jeu du Zoo

Ce jeu permet de travailler la motricité sans matériel, il peut servir d'échauffement avant le véritable parcours de motricité.

Sauter accroupi comme une grenouille - Marcher sur la pointe des pieds comme un flamant rose - Marcher à 4 pattes comme un chien - Marcher sur les bras et jambes tendus comme un éléphant - Faire des sauts comme un lapin - Marcher de côté comme un crabe - Marcher accroupi en se dandinant comme un canard - Faire le papillon assis par terre avec ses jambes croisées que l'on monte de haut en bas - Ramper comme un serpent etc...

### Documentations :

<https://lesprosdela petiteenfance.fr/bebes-enfants/psycho-developpement/les-grandes-etapes-du-developpement-psychomoteur-de-lenfant>

<https://lesprosdela petiteenfance.fr/eveil-activites/jouer-pour-grandir/leveil-des-petits-passe-par-la-motricite/la-motricite-libre-quest-ce-que-cest>



# HUGO L'ESCARGOT

## INGRÉDIENTS

- 1 TASSE DE FARINE
- ½ TASSE DE SEL
- 1 CUILLÈRE À CAFÉ D'HUILE VÉGÉTALE
- 2 CUILLÈRES À CAFÉ DE BICARBONATE DE SOUDE OU DE LEVURE CHIMIQUE
- 1 TASSE D'EAU CHAUDE
- COLORANT ALIMENTAIRE



## DÉROULÉ

Mélangez avec l'enfant les ingrédients secs : la farine, le sel et le bicarbonate. Ajoutez éventuellement les colorants en poudre.

Ajoutez l'eau et l'huile en remuant vigoureusement pour éviter les grumeaux. Ajoutez éventuellement les colorants liquides.

Versez le mélange dans une casserole et mettez la casserole sur un feu doux sans cesser de remuer jusqu'à ce que la pâte commence à se décoller.

Retirez du feu et pétrir la pâte. La pâte à modeler est terminée lorsqu'elle est bien souple et de couleur uniforme.

Manipulez, créez, écrasez, malaxez la pâte et recommencez à l'infini !

## PISTES PÉDAGOGIQUES

Si vous créez des escargots en pâte à modeler avec l'enfant, vous pouvez lui faire découvrir :

Un petit documentaire « **La nature à la loupe : L'escargot** » (à partir de 3 ans)

<https://www.youtube.com/watch?v=pgdWLR-EoXc&list=PLgdJs8XxXtqzZ5a7wmWuEcLkmJDyXiQeq&index=5>

Comptine et jeu de doigts « **Monsieur l'escargot s'endort** »

<https://www.youtube.com/watch?v=BwrH2dp5Qg4&feature=share>

# L'ARAIGNÉE GIPSY



## DÉROULÉ

### 1. Jeu d'adresse :

Faites passer la laine dans les trous du bac pour créer une toile d'araignée.

Demandez à l'enfant d'attraper les araignées avec les pinces à glaçons ou directement avec les mains.

### 2. La course aux araignées :

Mettez deux, trois araignées côte à côte (autant d'araignées que de participants), prenez les pailles, à vos marques, prêts, partez !

### 3. À la recherche des araignées :

Dans un bac rempli de riz, proposez à l'enfant de récupérer les araignées à l'aide de petites cuillères ou cuillères doseuses.

Pour plus de peps, vous pouvez colorer le riz.

Ce qu'il faut :

- Sacs alimentaires (de congélation),
- Vinaigre blanc,
- Colorants alimentaires (liquides ou en poudre),
- Riz 1<sup>er</sup> prix.

Répartissez avec l'enfant le riz entre tous les sacs (selon le nombre de couleurs que vous voulez faire).

Ensuite, dans un verre, mélangez un fond de vinaigre blanc et le colorant alimentaire.

Une fois le mélange réalisé, versez le tout dans un des sacs.

Frottez bien avec l'enfant les grains de riz les uns aux autres pour que tous se colorent.

Ouvrez le sac et laissez sécher le riz au soleil quelques heures le temps que le vinaigre s'évapore.

N'hésitez pas à remuer le riz régulièrement pour gagner du temps.



# SOURICETTE DÉCOUVRE LES COULEURS

## MATÉRIEL

- 3 SOURIS BLANCHES (FIN DE BLOC)
- CISEAUX
- COLLE
- 3 ASSIETTES
- PEINTURE ROUGE, JAUNE ET BLEUE



## DÉROULÉ

Lire le livre «**Trois souris peintres**», *Ellen Stoll Walsh*

Découpez les souris (ou les enfants en âge de découper) et proposez le jeu suivant à l'enfant :

Trois souris blanches sautent dans trois pots de peinture : une dans le pot rouge, une dans le pot jaune et la dernière dans le pot bleu. Les trois souris font trois tâches : une rouge, une jaune, une bleue.



La souris jaune danse dans la tâche rouge : *elle devient ... ?* La souris bleue danse dans la tâche jaune : *elle devient... ?* La souris rouge danse dans la tâche bleue : *elle devient... ?*



Orange !



Verte !



Violette !

En résumé :



## PISTES PÉDAGOGIQUES

«**Les couleurs**», Hervé Tullet : <https://www.herve-tullet.com/fr/boite/58/couleurs>

«**Petit-Bleu et Petit-Jaune**», Léo Lionni

«**Cahier de peinture pour apprendre les couleurs**», Pascale Estellon

# SAMSON LE HÉRISSON



## DÉROULÉ

Créez les piques de Samson le hérisson avec une fourchette recouverte de peinture.



## PISTES PÉDAGOGIQUES

Lecture des albums :  
«**Korokoro**», Emilie Vast

«**Au jardin**», Emma Giuliani

Une balade en forêt :

La collecte, recueillez avec l'enfant, dans la nature, différents éléments...

Que peut-on collecter ? Tout ! Ou presque ! L'essentiel est de ne pas forcer l'enfant. Montrez-lui, ramassez des feuilles, de la mousse, des petits morceaux de bois...

De retour à la maison, sur une table, ou sur le sol, proposez à l'enfant de placer les éléments recueillis, invitez l'enfant à s'exprimer sur ses ressentis, nommez les formes, les couleurs, les noms.

Proposez à l'enfant de créer d'autres Samson le hérisson avec sa collecte du jour !

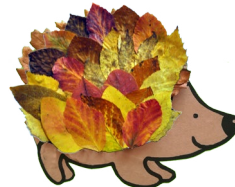

# BABY BILINGUES

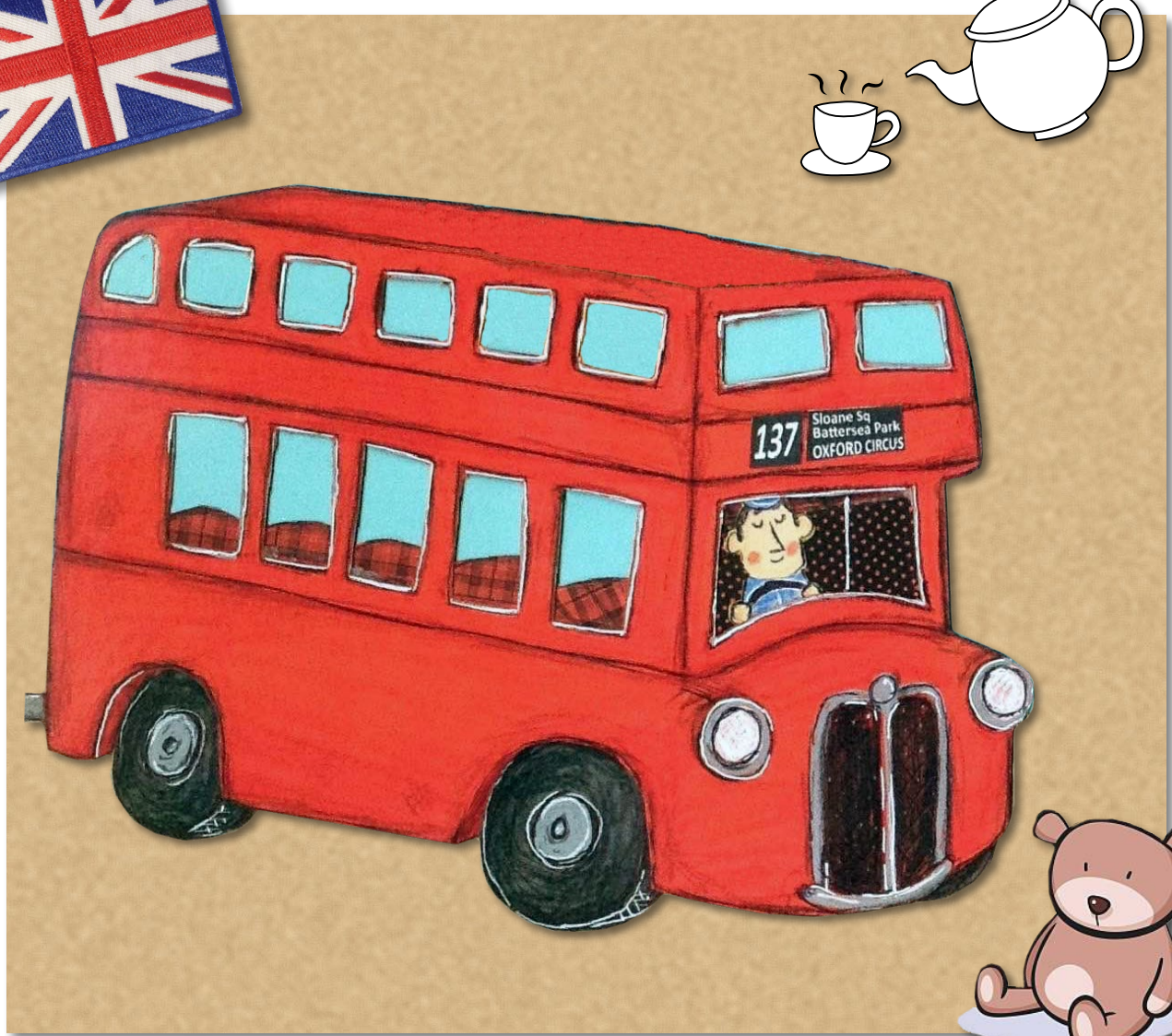
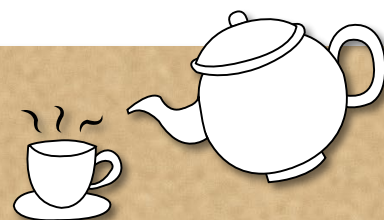



# THE FRUITS / LES FRUITS

## Comptine :

<https://www.youtube.com/watch?v=9-wcleDY4es>

**Pick a/an ... (nommer un fruit), pick a/an...**

*Prends un/une..., prends un/une...*

**That is growing in the sun**

*Qui mûrit au soleil*

**Then I wash it, and I eat it**

*Puis lave là et mange là*

**And I pick another one**

*Et prends en une autre*



APPLE



PEAR



BANANA



PEACH



CHERRY



GRAPE

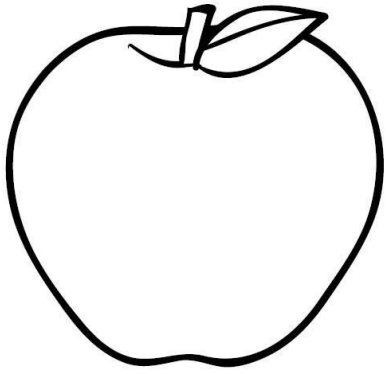

A . . . . .

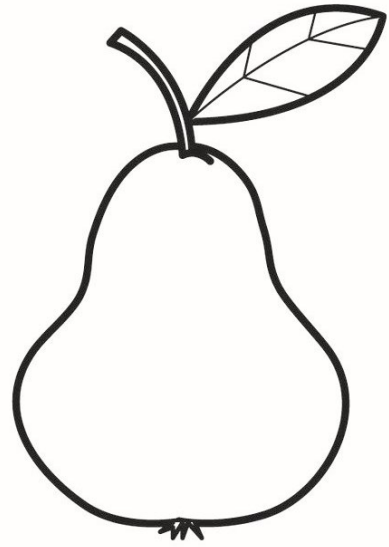

P . . . . .

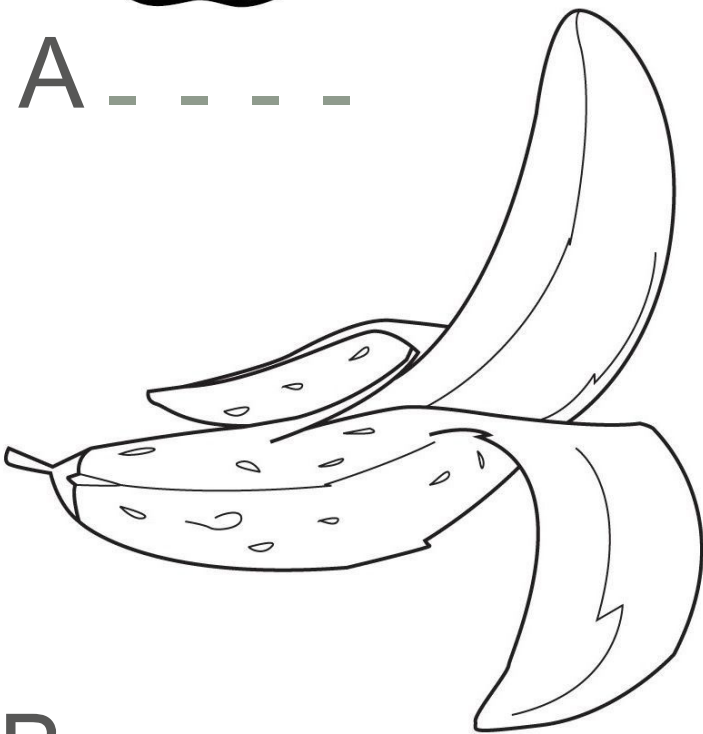

B . . . . .

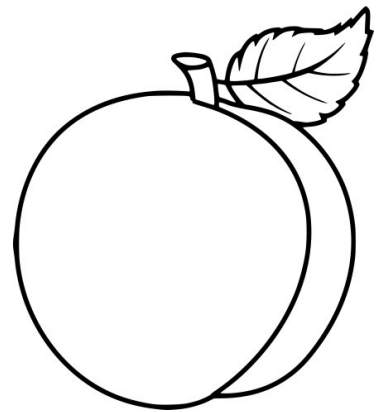

P . . . . .

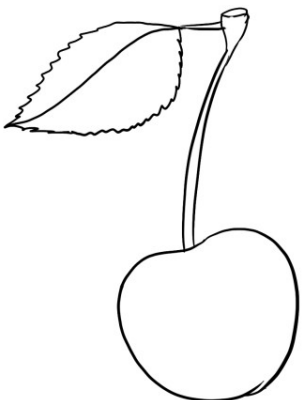

C . . . . .

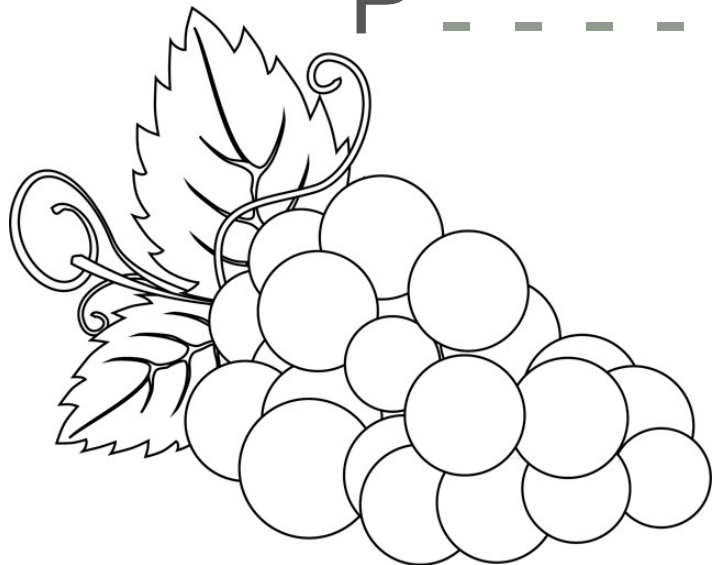

G . . . . .

# THE VEGETABLES / LES LÉGUMES

Comptine :

<https://www.youtube.com/watch?v=vhRmtD7eomc>

**I am hungry, I am hungry**

*J'ai faim, j'ai faim*

**What should I eat ? What should I eat ?**

*Que dois-je manger ? Que dois-je manger ?*

**Think I'll have some.... (nommer un légume) Think I'll have some....**

*Je pense que j'aurais des ..., Je pense que j'aurais des...*

**I like vegetables ! I like vegetables !**

*J'aime les légumes ! J'aime les légumes !*



TOMATO



POTATO



LEEK



CARROT



SPINACH



GREEN BEANS



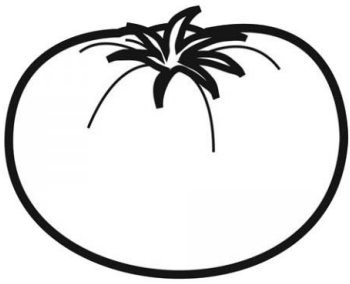

T . . . . .

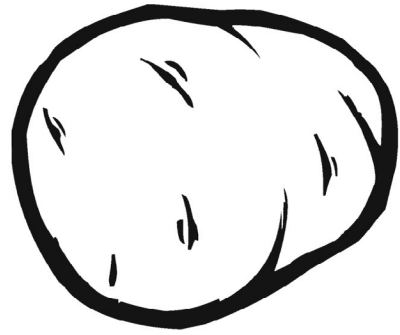

P . . . . .

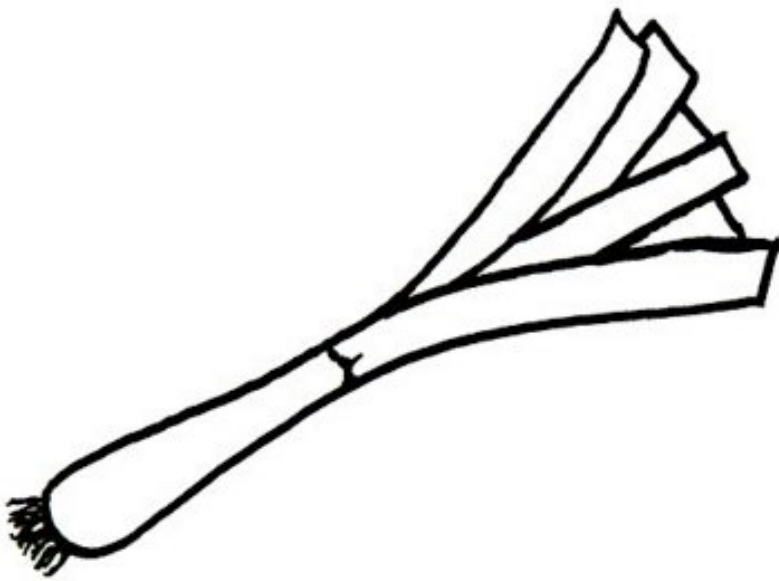

L . . . .



C . . . . .



S . . . . .

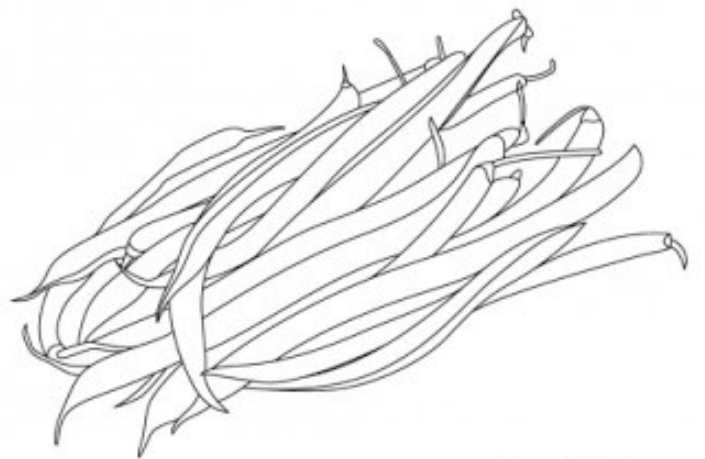

G . . . . . B . . . . .

# THE TOYS / LES JOUETS

## Comptine :

<https://www.youtube.com/watch?v=SFE0mMWbA-Y>

**Clean up, clean up.**

*Rangeons, rangeons.*

**Everybody, let's clean up.**

*Rangeons tous ensemble.*

**Clean up, clean up.**

*Rangeons, rangeons*

**Put your things away.**

*Rangez vos affaires.*

**Pick up your... (nommer un jouet)**

*Ramassez votre...*

**Pick up your...**

*Ramassez votre...*

**Pick up your...**

*Ramassez votre...*

**Put your things away.**

*Rangez vos affaires.*



DOLL



BALL



CAR



ROBOT



PUPPET



TEDDY BEAR

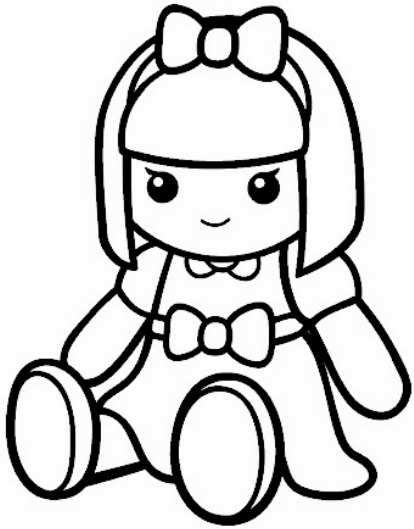

D . . . .

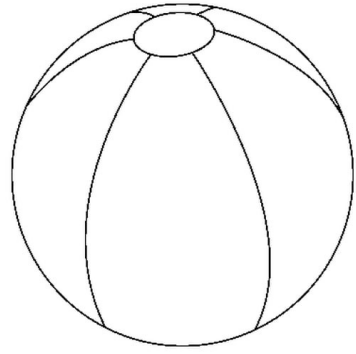

B . . . .



C . . . .

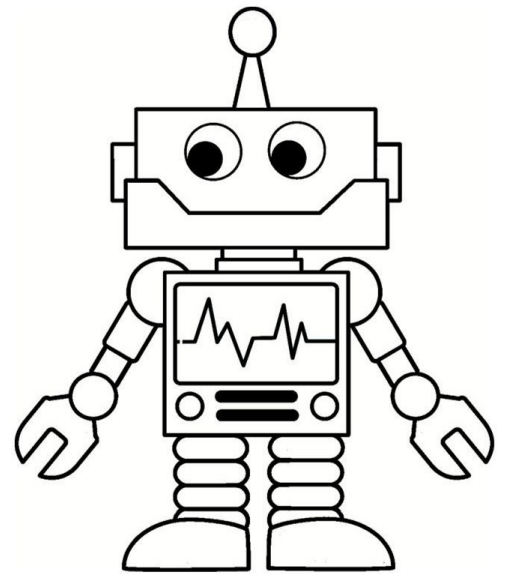

R . . . .

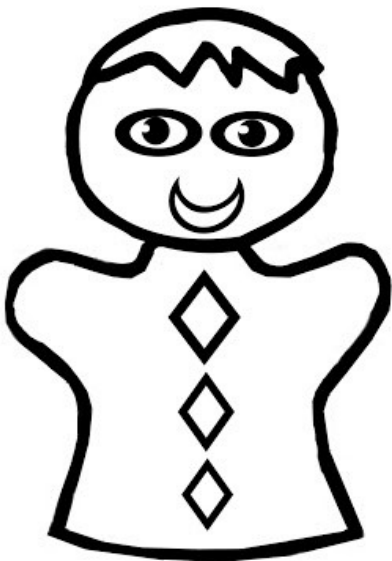

P . . . . .



T . . . . . B . . . . .



# THE HOUSE / LA MAISON

## Comptine : Where is woody ?

**Where is Woody ?**

*Où est Woody ?*

**Where is little Woody ?**

*Où est le petit Woody ?*

**Where is Woody ?**

*Où est Woody ?*

**Woody where are you ?**

*Woody où es-tu ?*

**Little Woody's in the house / on the table / on the chair / in the cupboard**

*Le petit Woody est dans la maison / sur la table / sur la chaise / dans le placard*

**Little Woody's in the house / on the table / on the chair / in the cupboard**

*Le petit Woody est dans la maison / sur la table / sur la chaise / dans le placard*

**In the house, in the house / On the table, on the table / On the chair, on the**

**chair / In the cupboard, in the cupboard**

*Dans la maison, dans la maison / Sur la table, sur la table / Sur la chaise, sur la chaise / Dans le placard, dans le placard*

**In the house, in the house / On the table, on the table / On the chair, on the**

**chair / In the cupboard, in the cupboard**

*Dans la maison, dans la maison / Sur la table, sur la table / Sur la chaise, sur la chaise / Dans le placard, dans le placard*

**Hello !**

*Bonjour !*



HOUSE



CHAIR

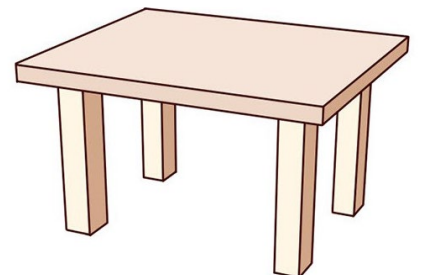

TABLE



BED



KITCHEN

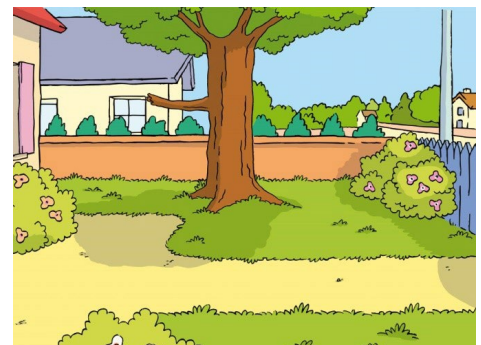

GARDEN



H . . . . .

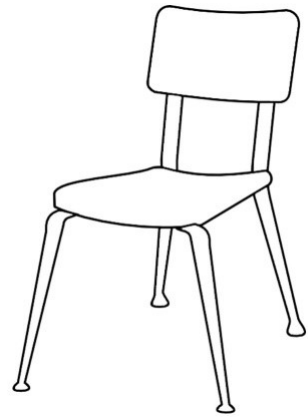

C . . . . .

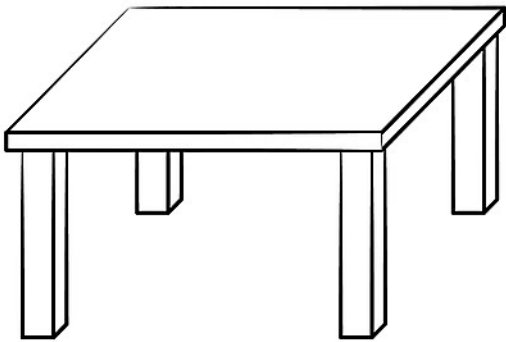

T . . . . .

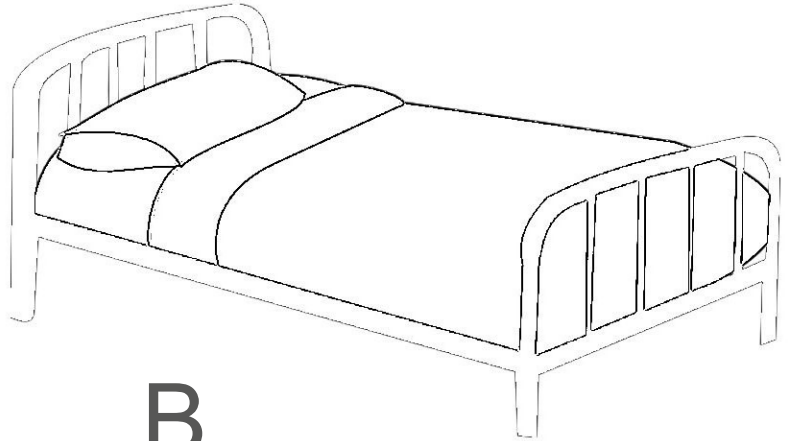

B . . . . .

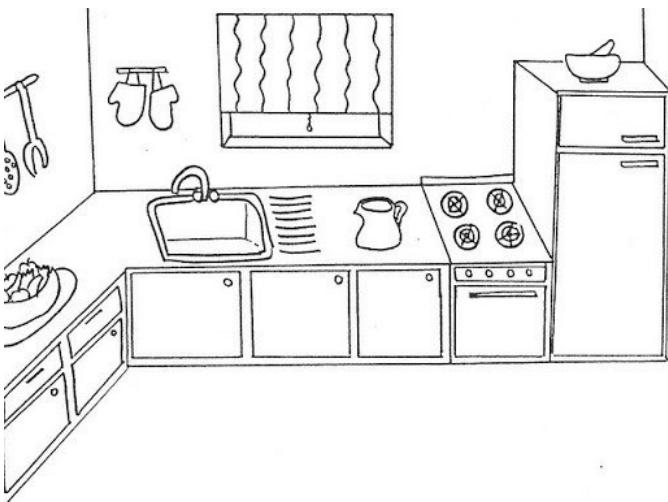

K . . . . .

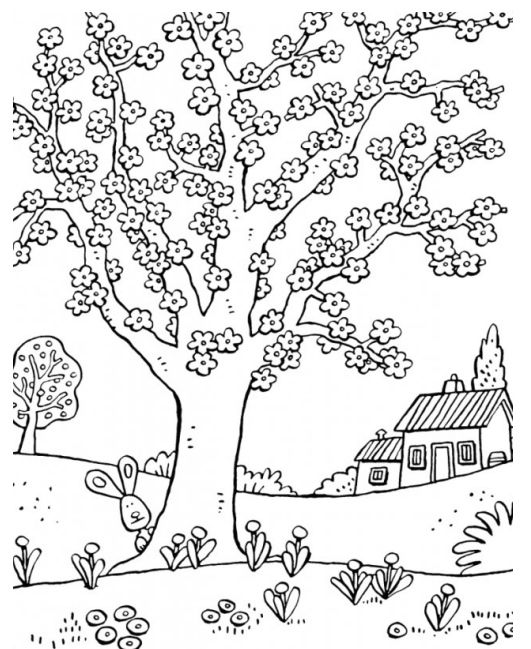

G . . . . .

# CRÉER UN ESPACE LAVAGE DES MAINS LUDIQUE ET ÉDUCATIF POUR LES ENFANTS

*Il n'est pas facile de se laver les mains quand on ne peut atteindre seul le lavabo...  
Alors pourquoi ne pas **créer un espace à leur portée**, adapté à leur taille.  
L'enfant pourra alors se laver les mains seul et en toute autonomie.  
Ce moment sera pédagogique mais aussi ludique :  
éclaboussures, découvertes, bulles de savon...*

## MATÉRIEL

- PETIT MEUBLE BAS
- MIROIR DE MANIÈRE À CE QUE L'ENFANT PUISSE SE VOIR,
- PICHET ET BASSINE POUR SE LAVER,
- UN SAVON,
- PETITS GANTS EN TISSU ÉPONGE DE COTON SINON DES CARRÉS DE COTON
- PETITES BOÎTES INDIVIDUELLES AVEC BROSSE, PEIGNE, BROSSE À ONGLES, VERRE ET BROSSE À DENT
- PETITE ÉPONGE POUR ESSUYER LES ÉCLABOUSSURES
- SEAU POUR VIDER L'EAU SALE



## DÉROULÉ

Pour présenter l'activité à l'enfant, pensez à bien décortiquer vos gestes, les effectuer lentement pour qu'il les intègre.

- Commencez par prendre le pichet avec une main sur l'anse et l'autre sous le bec verseur pour soutenir le poids. Versez lentement l'eau dans la bassine puis reposez le pichet à sa place.
- Plongez vos mains dans l'eau puis égouttez-les délicatement. Prenez le savon et frottez délicatement vos mains. Reposez le savon.
- Lavez-vous les mains en insistant sur l'extérieur, la paume, les poignets et chaque doigt.
- Entrelacez vos mains pour nettoyer la zone entre les doigts.
- Nettoyez également les ongles.
- Rincez-vous ensuite les mains et égouttez-les à nouveau délicatement.
- Attrapez la petite serviette éponge et essuyez-vous les mains (serviette à usage unique).
- Pour vider l'eau, sortez le seau et posez le devant le meuble, attrapez la bassine à deux mains, et versez dans le seau.
- Montrez lui où vider le seau, dans le bac de douche, par exemple.
- Revenez au meuble et essuyez les éventuelles éclaboussures avec une petite éponge.

*Vous pourrez ensuite lui présenter comment se laver les dents, se débarbouiller, se coiffer etc...*



# LAVAGE DES MAINS PISTE PÉDAGOGIQUE

## Comptine

<https://www.youtube.com/watch?v=mL-gelgvbPs>

Lave, lave, petites mains  
Frotte, frotte petites menottes  
Lave, lave, avec du savon  
Frotte, frotte, et fais bien mousser

Petites mains sont bien lavées  
Petites menottes ont bien moussé  
Petites mains sont bien lavées  
Petites menottes sont bien rincées

Ouh ! Ouh ! Ouh !  
Ça y'est j'ai les mains toutes propres  
Je vais pouvoir vous attraper les enfants !

Lave, lave, petites mains  
Frotte, frotte petites menottes  
Lave, lave, avec du savon  
Frotte, frotte, et fais bien mousser

Petites mains sont bien lavées  
Petites menottes ont bien moussé  
Petites mains sont bien lavées  
Petites menottes sont bien rincées

Ah ah ah !



© Texte et illustration : Philippe JALBERT

# LAVAGE DES MAINS PRÉVENTION ADULTE

<https://www.gouvernement.fr/coronavirus-covid-19-comment-faire-un-lavage-de-mains-efficace-tuto>

<https://www.santepubliquefrance.fr/maladies-et-traumatismes/maladies-et-infections-respiratoires/infection-a-coronavirus/documents/affiche/alerte-coronavirus-comment-se-laver-les-mains-affiche-a4-francais>



# JE ME LAVE LES MAINS



JE PRENDS DU SAVON



JE FROTTE LES PAUMES



LE DOS DES MAINS



ENTRE LES DOIGTS



LES POUCES



LES ONGLES



LES POIGNETS



JE RINCE



ET J'ESSUIE !

# GABARITS

## LE CHAMBOULE-TOUT DES PETITES BÊTES

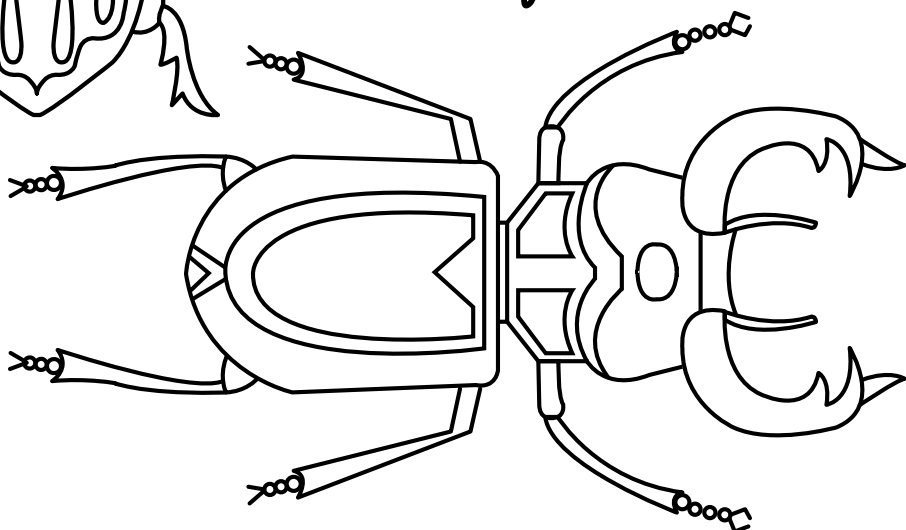
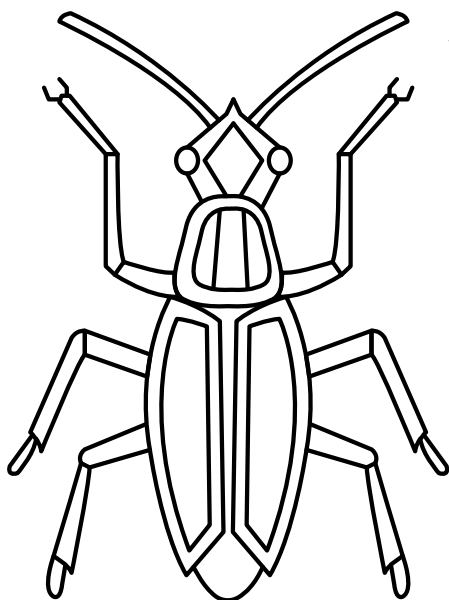
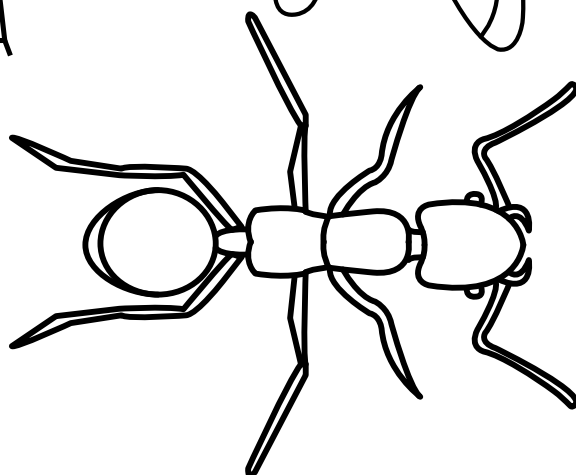
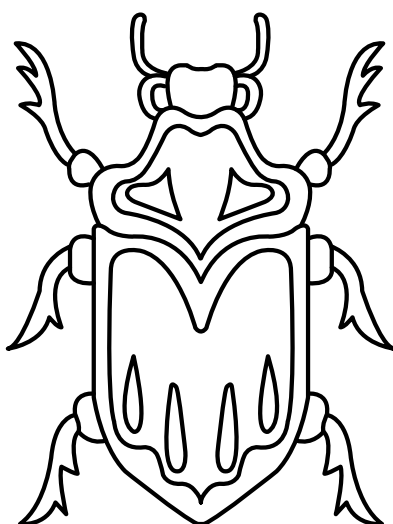
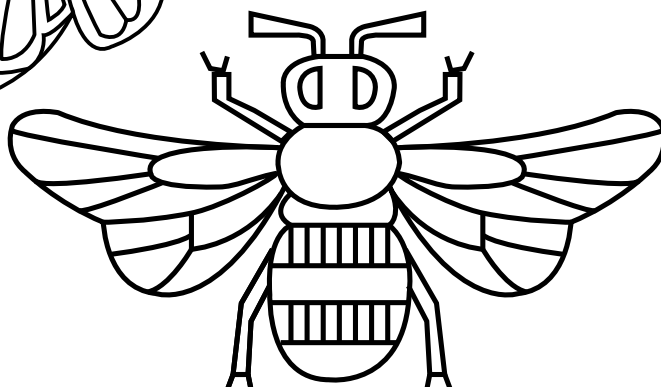
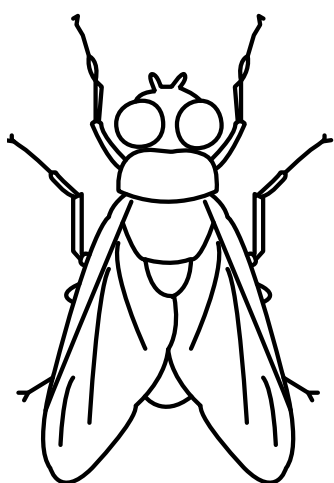
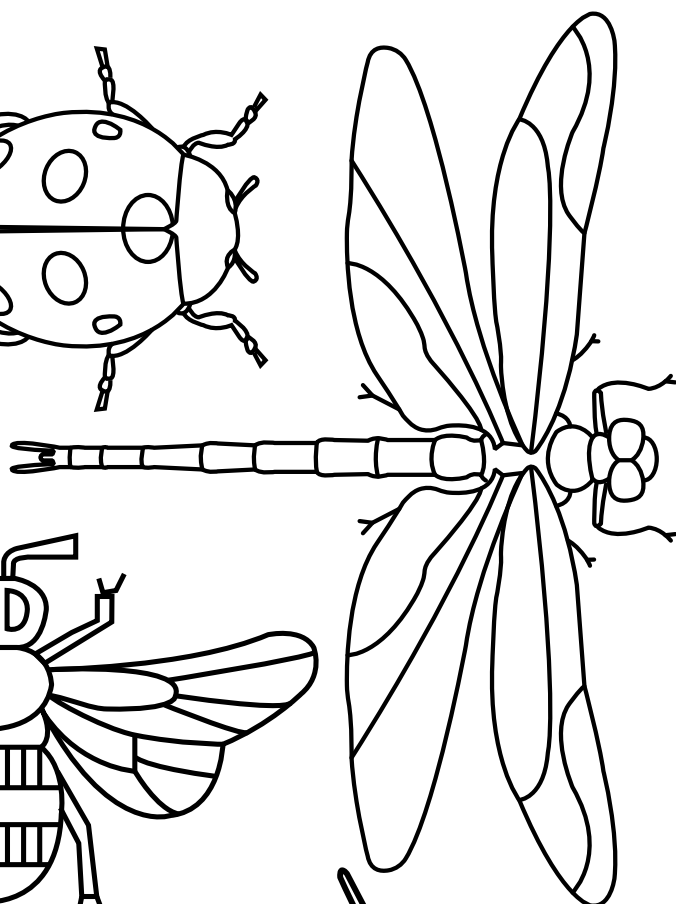
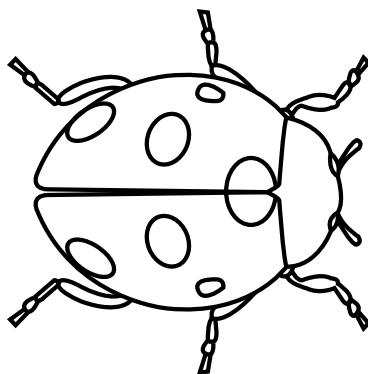
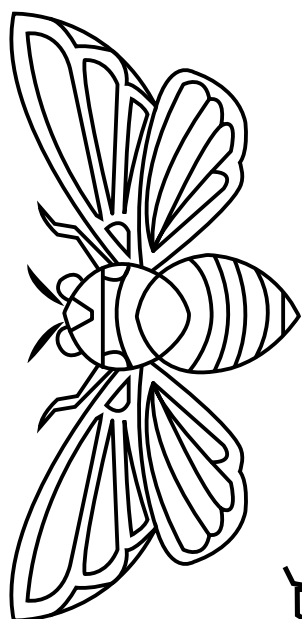
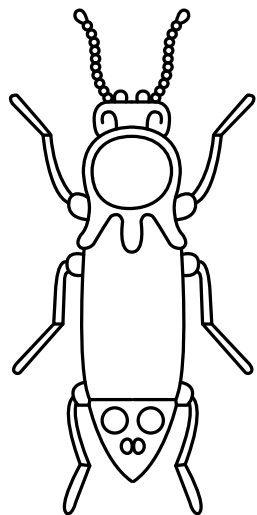



# GABARITS NID D'ABEILLE

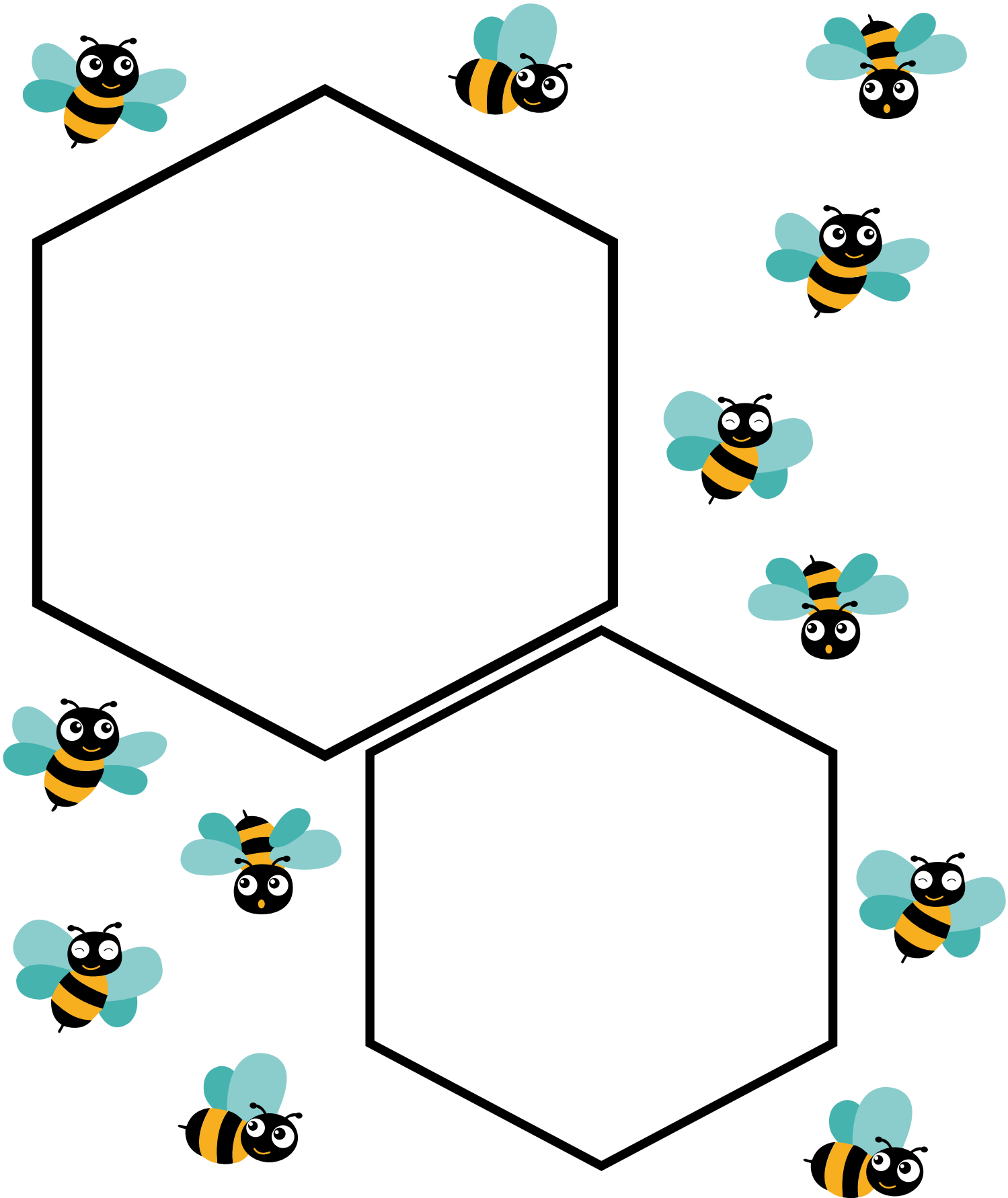

# GABARITS

## JUSQU'AU BOUT DES DOIGTS

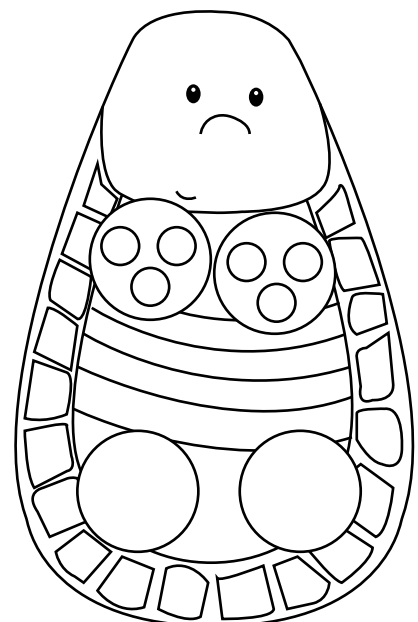
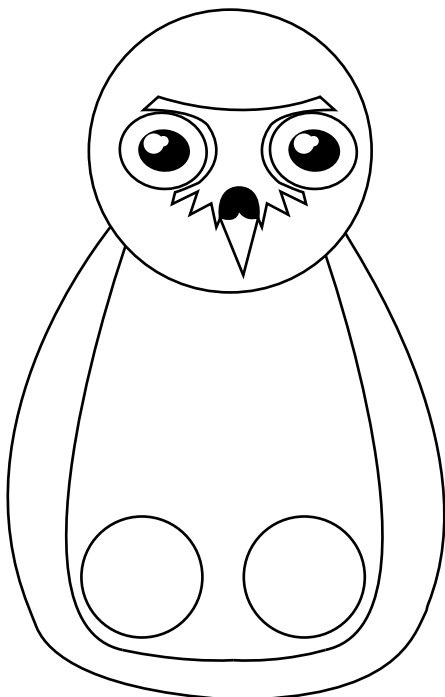
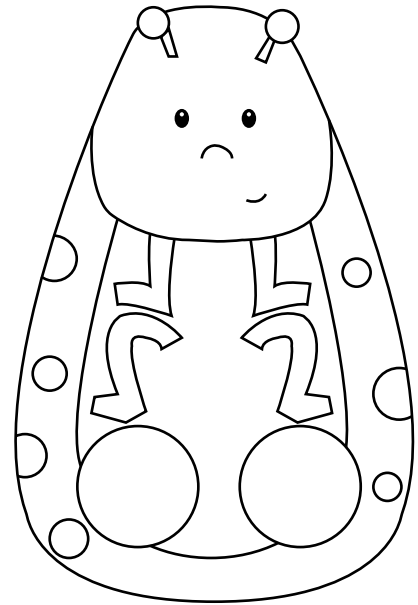
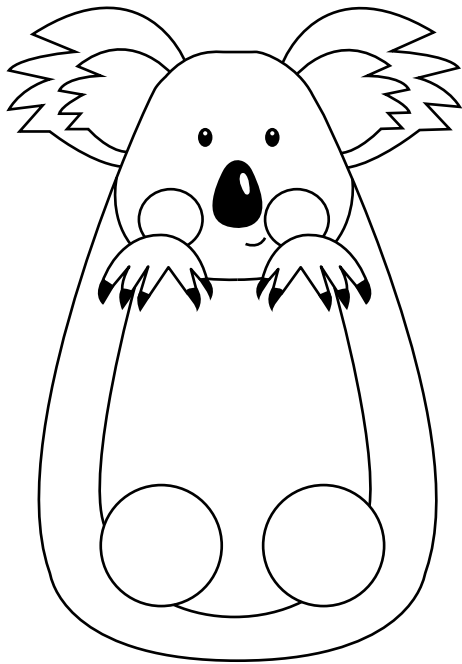

GABARITS  
PIMPRENILLE LA CHENILLE

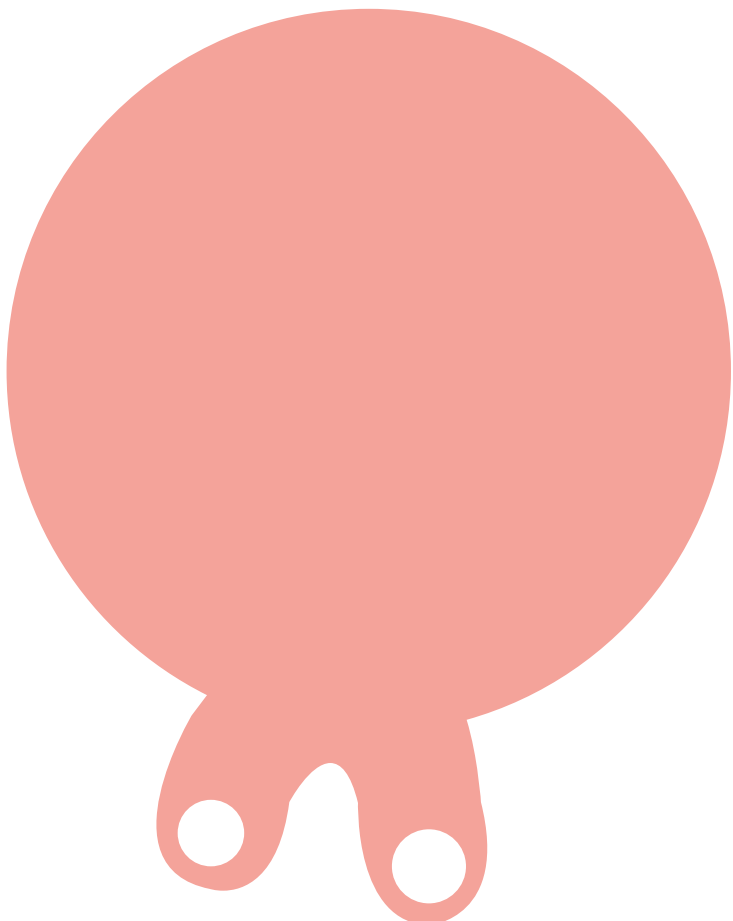
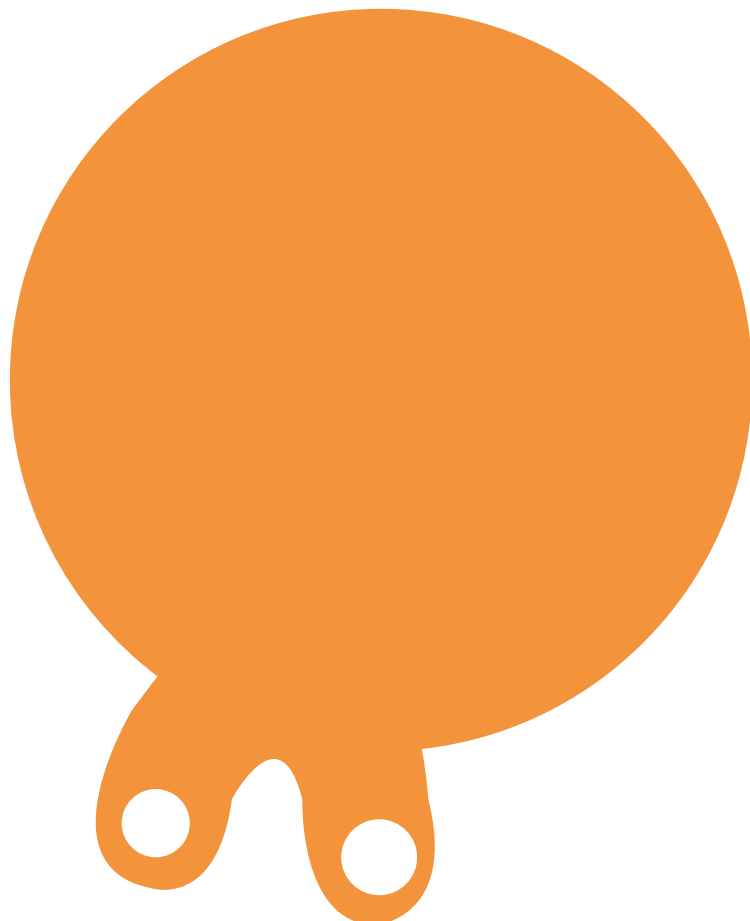
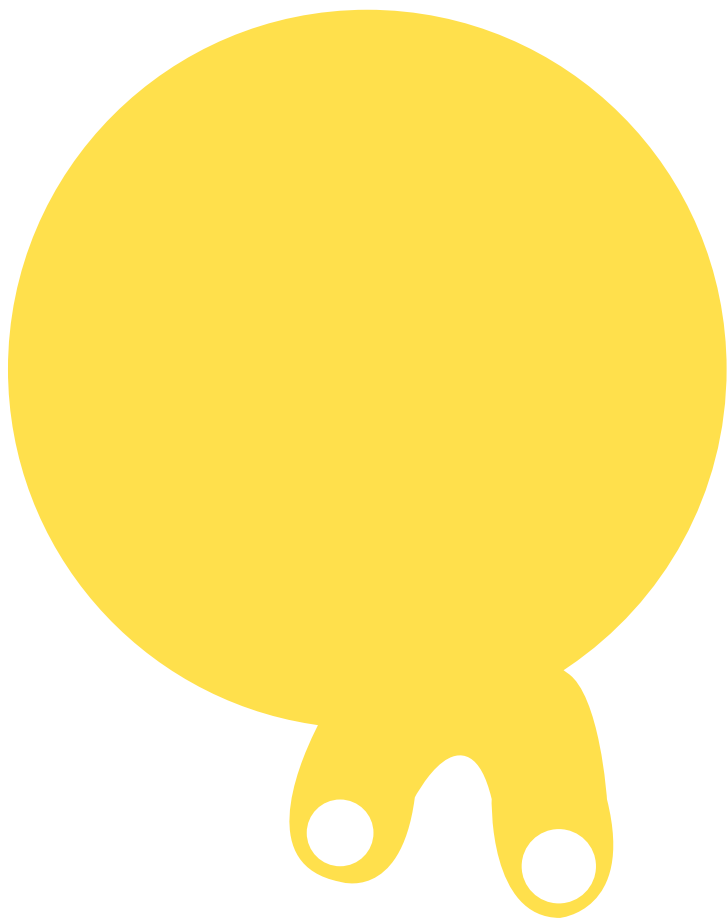
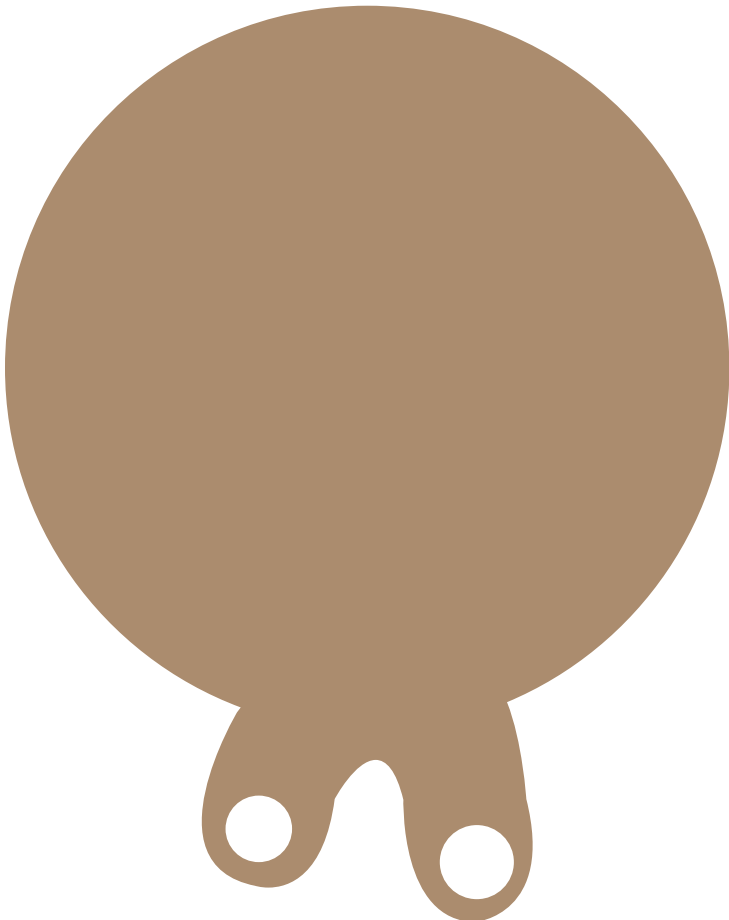



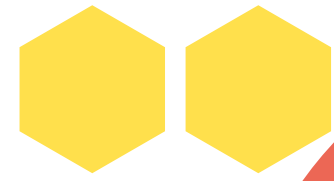
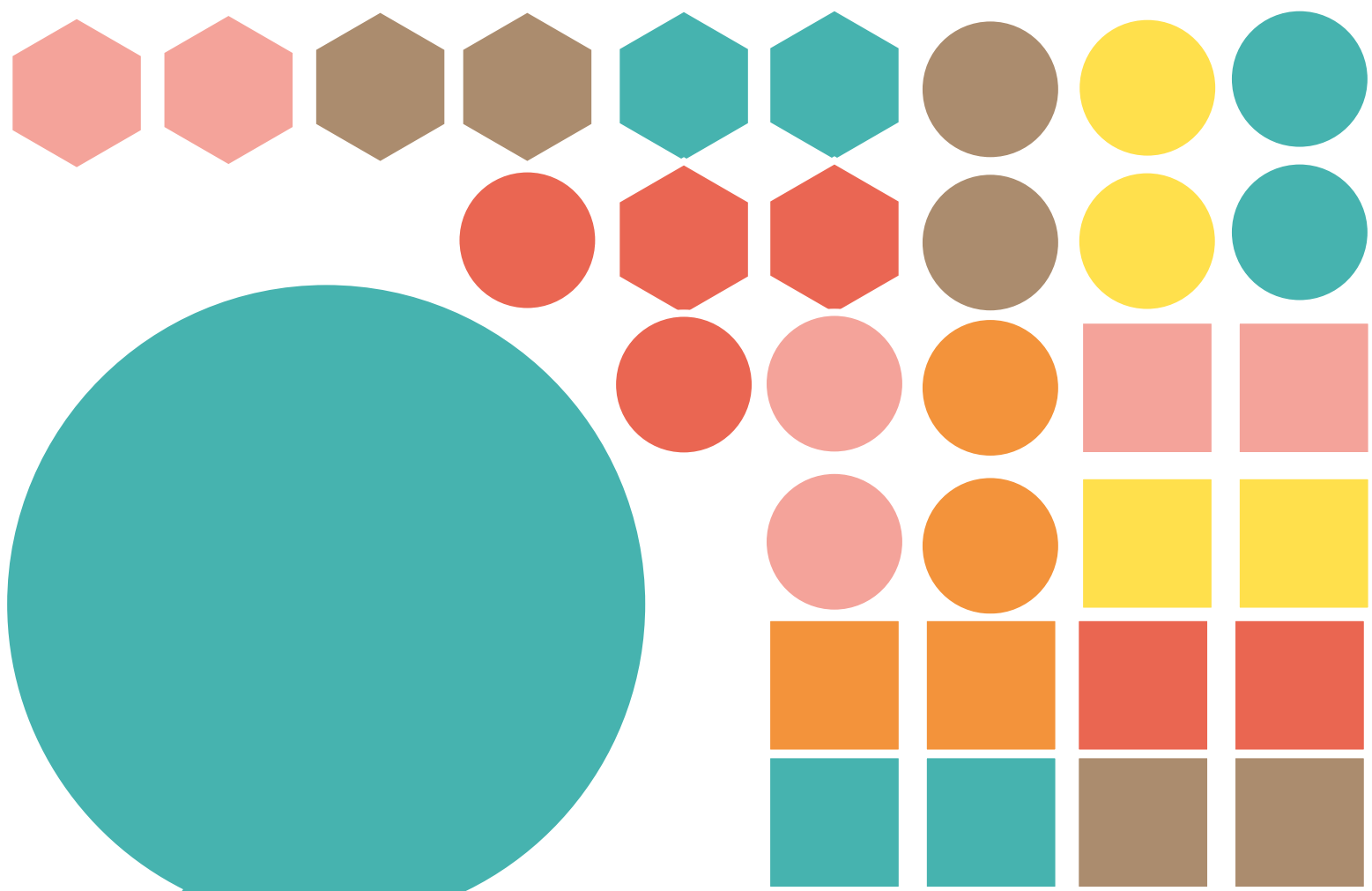

# GABARITS

## GIPSY L'ARAIGNÉE

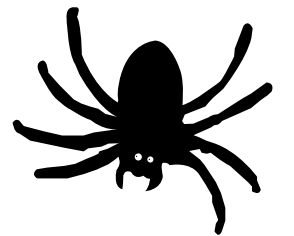
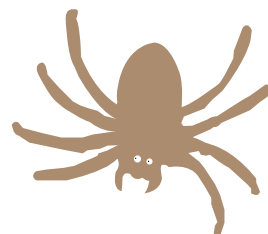
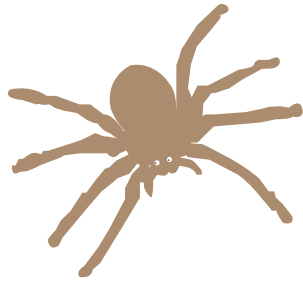
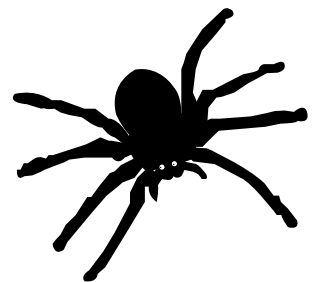
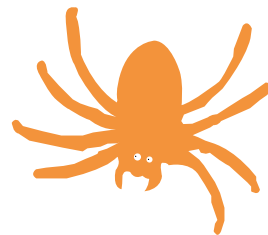
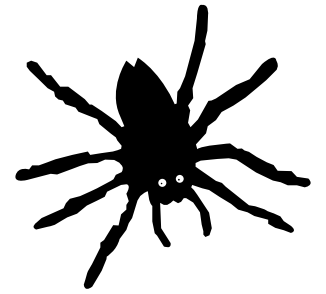
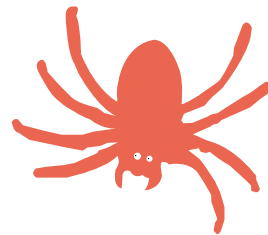
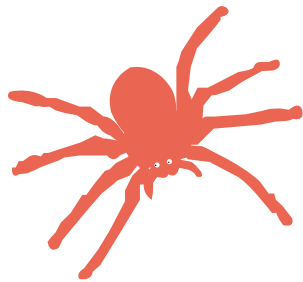
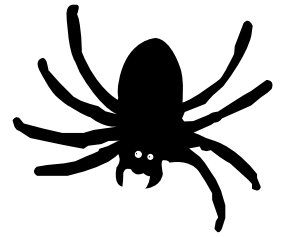
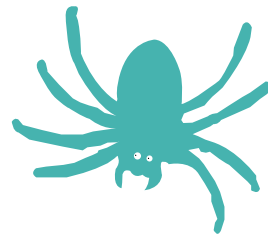
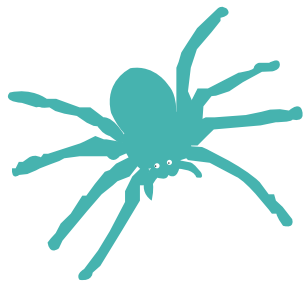
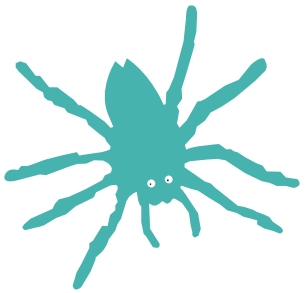
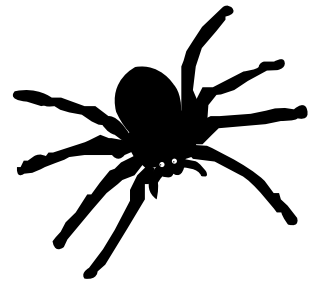
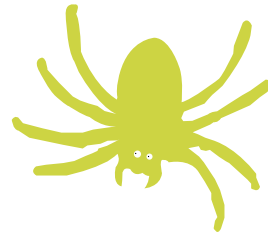
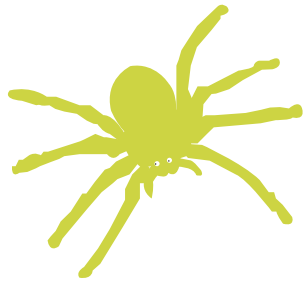
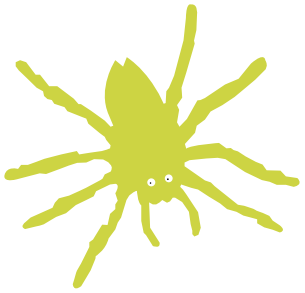
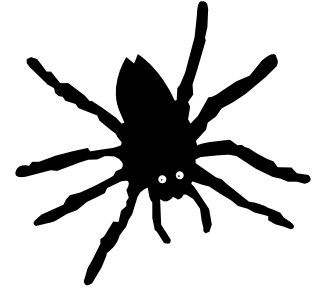
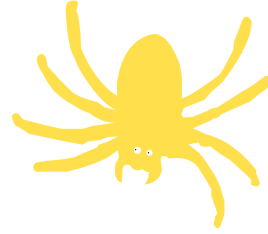
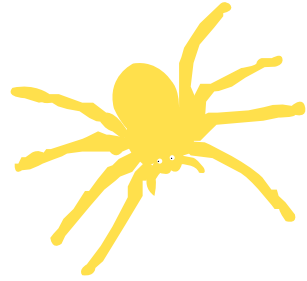

GABARITS  
SOURICETTE DÉCOUVRE LES COULEURS

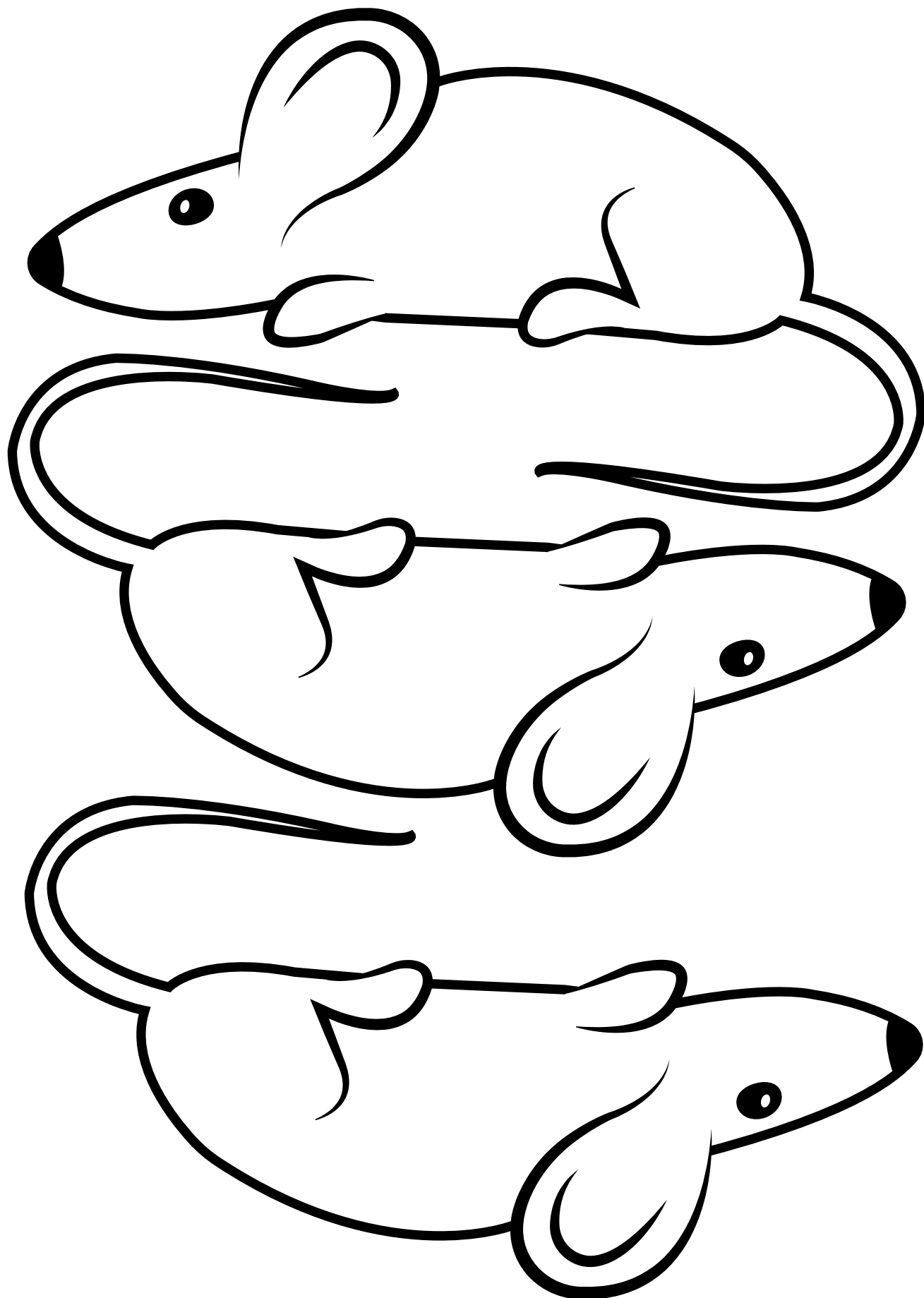



GABARITS  
SAMSON LE HÉRISSON

